

**SALE OFFICE AND SHOWROOM:**

461 RAMINTRA RD, KANNAYAO, BANGKOK 10230 THAILAND TEL: +66(0)2 943 2420-1, +66(0)2 946 4170-1 FAX: +66(0)2 943 0894, +66(0)2 943 2419  
461 ถนนรามอินทรา แขวงคันนายาว เขตคันนายาว กรุงเทพฯ 10230 โทร: +66(0)2 943 2420-1, +66(0)2 946 4170-1 แฟกซ์: +66(0)2 943 0894, +66(0)2 943 2419

**FACTORY:**

29 MOO 3 TAMBOL BANSANG, AMPER BANSANG, PRACHINBURI 25150 THAILAND TEL: +66(0)3 727 1407 FAX: +66(0)3 727 1427  
29 หมู่ 3 ตำบลบ้านสร้าง อำเภอบ้านสร้าง จังหวัดปราจีนบุรี 25150 โทร: +66(0)3 727 1407 แฟกซ์: +66(0)3 727 1427

**INSTALLATION MANUAL**

PRODUCT NAME : XEON Cross - Wall Light,  
XEON Roof - Wall Light , XEON Flat - Wall Light



IP65

No.	Input voltage	Ordering Code
1.	220-240V 50-60Hz (with sensor)	7026/7027/7028-0-3-956-XX
2.		7026/7027/7028-0-3-957-XX
3.		7026/7027/7028-0-3-610-XX

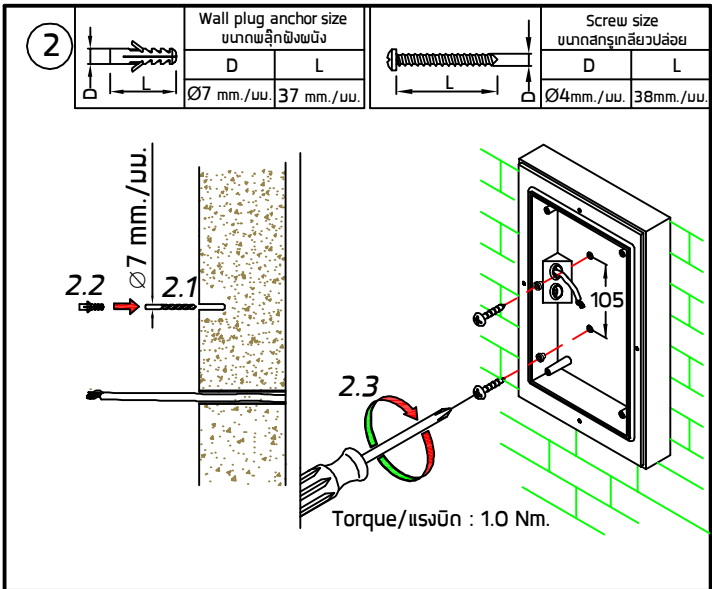
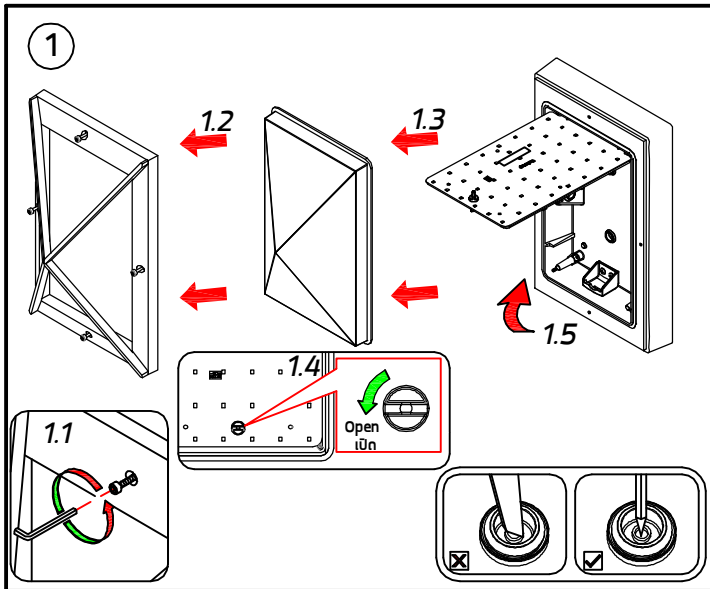
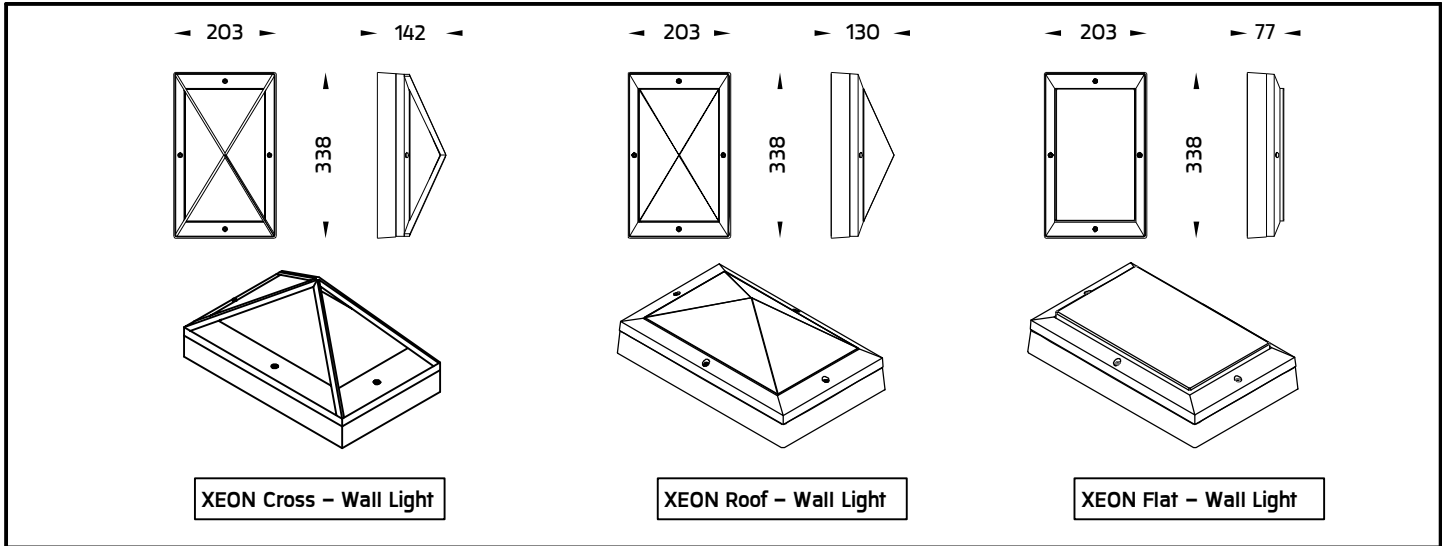
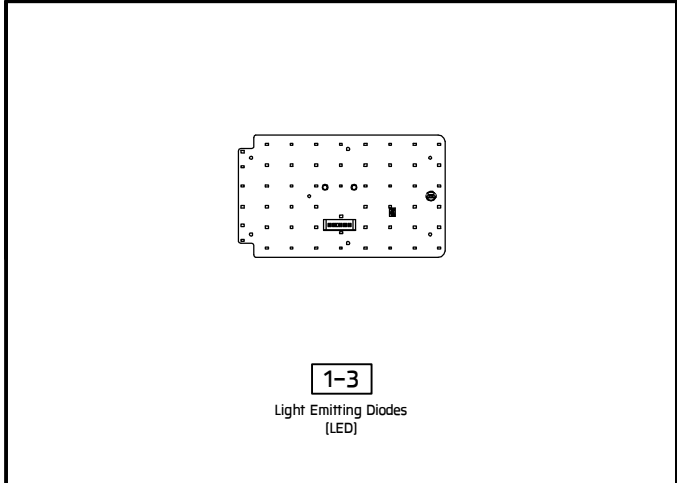

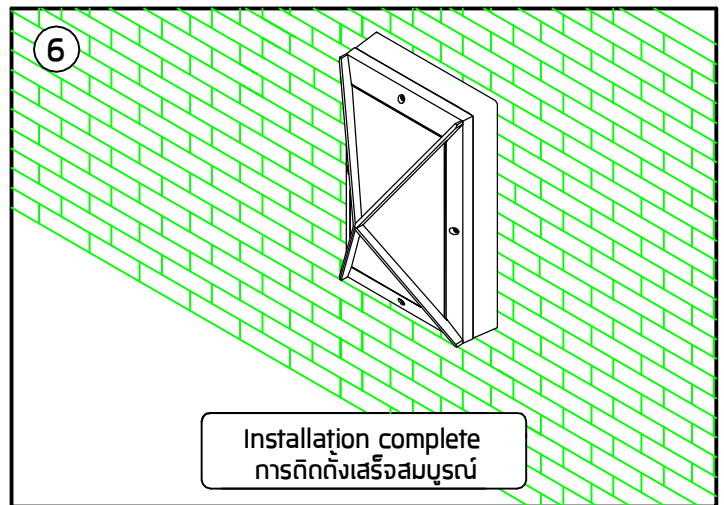
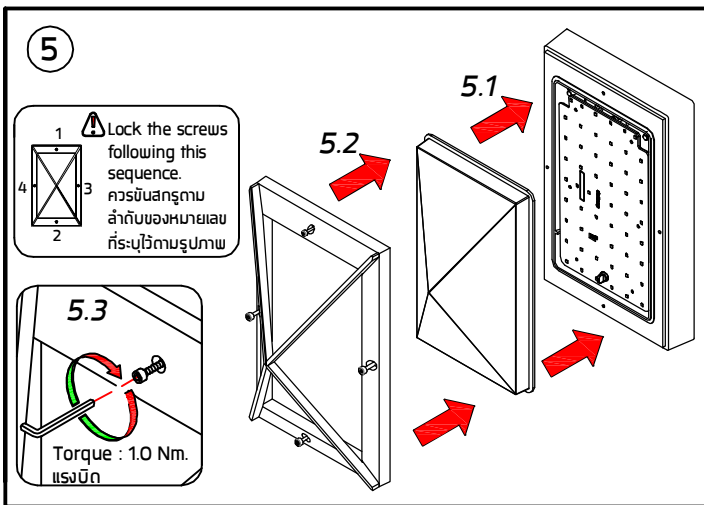
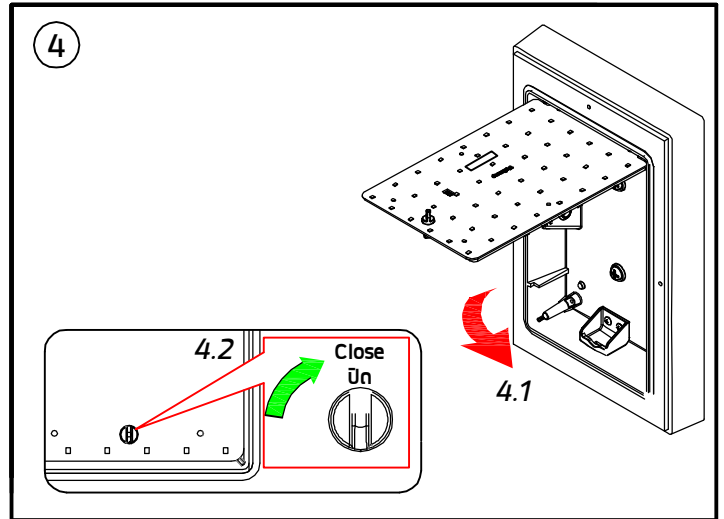
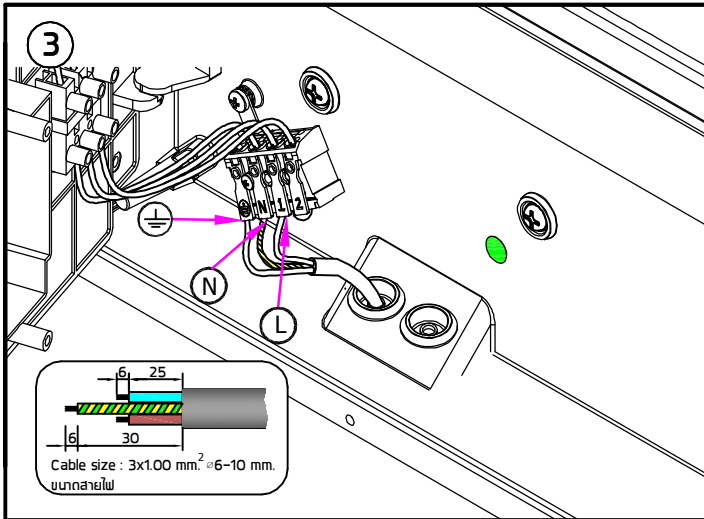

**Remark :**  
หมายเหตุ

1. Installation should be carried out by a qualified electrician in accordance with appropriate national wiring regulation.  
การติดตั้งโคมไฟและอุปกรณ์ ควรดำเนินการโดยช่างไฟฟ้า ที่มีความรู้และความชำนาญ ในการติดตั้งอุปกรณ์ไฟฟ้า โดยเฉพาะตามมาตรฐานของการไฟฟ้า
2. Disconnect the power before changing the lamp.  
ปิดสวิทช์ไฟทุกครั้งก่อนเปลี่ยนหลอดไฟ
3. This is Class1 luminaire, the installation must be completed with earthing.  
โคมไฟรุ่นนี้ถูกจัดไว้ในประเภทของการป้องกันไฟฟ้ารั่ว ระดับ 1 ที่จะต้องต่อสายดินตามมาตรฐานความปลอดภัย
4. Do not exceed the maximum wattage.  
ห้ามใช้หลอดไฟที่มีขนาดวัตต์เกินกว่าที่ระบุ หรือใช้หลอดไฟประเภท
5. Don't touch LED while maintaining or cleaning.  
ห้ามสัมผัสหลอด LED ขณะบำรุงรักษา หรือทำความสะอาด

**Warning :**  
ข้อควรระวัง

1. The manufacturer will not be liable or held responsible for any incorrect installation, misuse or improper use and unauthorised modification to the fittings. Failure to comply with mentioned warning may cause serious damage or serious injury to persons, animals or objects. If any modification is required please consult your dealer for the details.  
ทางผู้ผลิตไม่สามารถรับผิดชอบในความเสียหายใดๆที่เกิดจากการติดตั้งไม่ถูกต้อง, ใช้งานผิดประเภทหรือดัดแปลงตัวโคมในทุกกรณี ซึ่ง สิ่งผิดปกติเหล่านี้ อาจทำให้เกิดอันตรายกับ คน สัตว์ สิ่งของ หากมีข้อสงสัยหรือมีความต้องการปรับแต่งตัวโคม ให้เหมาะสมกับการใช้งาน กรุณาติดต่อตัวแทนจำหน่ายหรือผู้ผลิต
2. Where damage has occurred to the fittings, please make the replacement with standard parts before use.  
ในกรณีที่ชิ้นส่วนประกอบใดเกิดความเสียหายกรุณาเปลี่ยนชิ้นส่วนใหม่ก่อนการใช้งานทุกครั้ง เพื่อความปลอดภัย

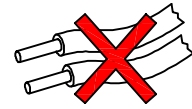
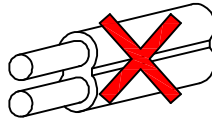
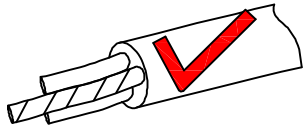

● Cable Size/ ขนาดสายไฟ : 3x1.00 mm.<sup>2</sup> Ø6-10 mm.

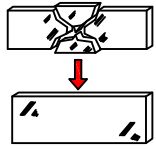

● Any damaged safety glass cover must be replaced only with the original spare part.  
เมื่อกระจกเกิดความเสียหาย เพื่อความปลอดภัยควรสั่งอะไหล่แท้จากผู้ผลิตเท่านั้น

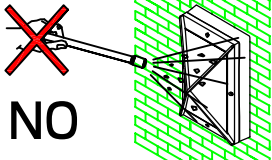

● Not using chemical compounds and aggressive agents such as , weed repellents fertilizers , acid solvent and contaminated irrigation water near the Luminaires.  
ห้ามใช้สารเคมีเช่น บัญ, ยากำจัดศัตรูพืช, ปูนขาว, สารละลายที่เป็นกรด และน้ำปนเปื้อนสารเคมี บริเวณที่ติดตั้งโคมไฟ



● Environmental protection: Waste electrical products should not be disposed of with household waste. please recycle where facilities exist. check with your local authority or retailer for recycling advice.  
ห้ามทิ้งผลิตภัณฑ์นี้ร่วมกับขยะในครัวเรือนชนิดอื่นๆ เมื่อสิ้นสุดอายุการใช้งาน โปรดแยกผลิตภัณฑ์ออกจากของเสียประเภทอื่นๆ และรีไซเคิลอย่างเหมาะสม เพื่อส่งเสริมการนำทรัพยากรกลับมาใช้ซ้ำ ซึ่งจะช่วยป้องกันอันตรายต่อสิ่งแวดล้อมหรือสุขภาพของมนุษย์ที่เกิดจากการทิ้งขยะโดยไม่มีการควบคุม

## DESCRIPTION OF MICROWAVE SENSOR รายละเอียดของระบบเซ็นเซอร์

- Detection angle 30-150°  
รัศมีในการตรวจจับ 30-150°
- Detection range 12-18 M [diameter] adjustable  
สามารถเลือกปรับระยะตรวจจับการเคลื่อนไหว  
ตั้งแต่ 12-18 เมตรได้
- Time setting 10sec-30 min adjustable  
สามารถปรับตั้งเวลาได้ตั้งแต่ 10วินาที - 30นาที
- Light-control 5-50 Lux adjustable or disable  
สามารถปรับควบคุมความสว่างได้ตั้งแต่ 5-50 ลักซ์  
หรือปิดการใช้งาน
- Mounting height Max 12 M  
ระยะการติดตั้งได้สูงสุด 12 เมตร

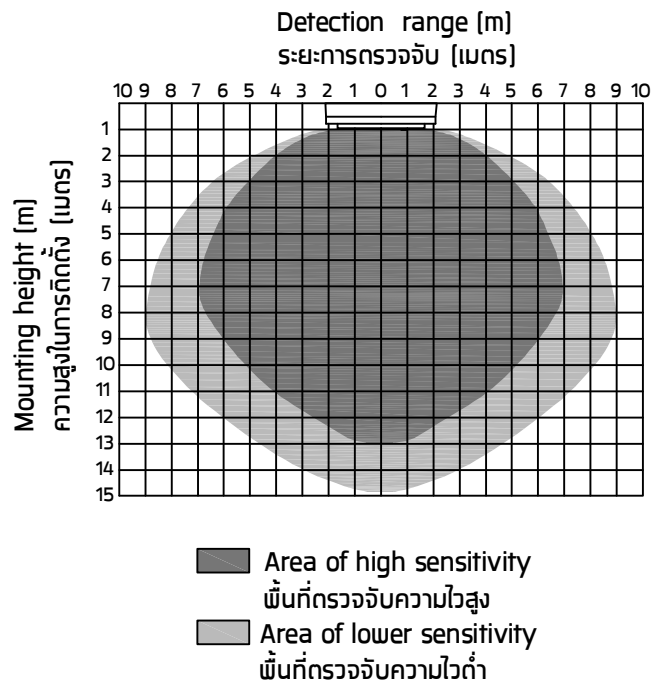

# HI-LOW LIGHT FUNCTION SETTING FOR LUMINAIRE WITH SENSOR

## การตั้งค่าความสว่างสำหรับโคมที่มีเซ็นเซอร์

### Option/ตัวเลือก I

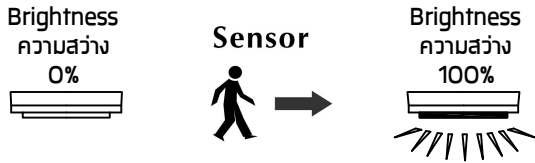

### Option/ตัวเลือก II

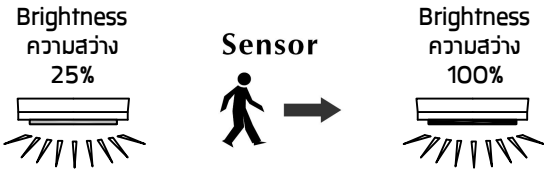

### Option/ตัวเลือก III

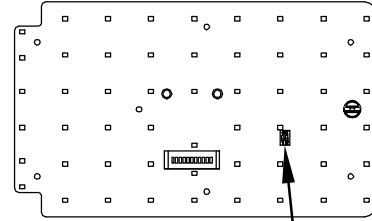
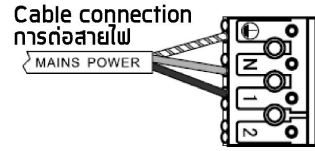
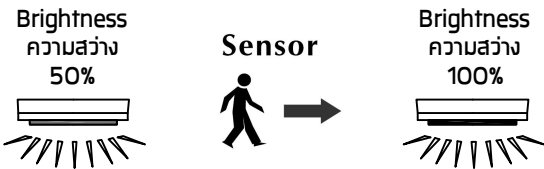

Brightness		●	↑
	1	2	
I	●	●	0%
II	○	○	25%
III	○	○	50%
			○

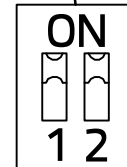

- I- Adjusting Brightness 0% light power is not lit, But when a motion occurs, light will lit to 100% เมื่อปรับค่าความสว่างไปที่ 0% ไฟจะยังไม่ติดแต่เมื่อมีการเคลื่อนไหวเกิดขึ้น ไฟก็จะสว่างเป็น 100%
- II- Adjusting Brightness 25% Brightness 25% But when a motion occurs, light will lit to 100% เมื่อปรับค่าความสว่าง ไปที่ 25% ไฟจะสว่างเพียง 25% และเมื่อมีการเคลื่อนไหวเกิดขึ้น ก็จะสว่างเป็น 100%
- III- Adjusting Brightness 50% Brightness 50% But when a motion occurs, light will lit to 100% เมื่อปรับ Brightness ไปที่ 50% ไฟจะสว่างเพียง 50% และเมื่อมีการเคลื่อนไหวเกิดขึ้น ก็จะสว่างเป็น 100%

## Warning :

### ข้อควรระวัง

- Daylight sensor and Dimming function cannot be used at the same time. ฟังก์ชันเซ็นเซอร์และฟังก์ชันทิมมิงไม่สามารถทำงานพร้อมกันได้
- Daylight sensor will be activated only when the Brightness setting is set at 0% เซ็นเซอร์จะทำงานเมื่อตั้งค่าความสว่างที่ 0%

Brightness		●	↑
	1	2	
I	●	●	0%
II	○	○	25%
III	○	○	50%
			○

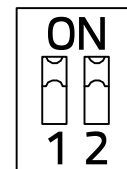

- When the Dimming function is required [either at 25% or 50%], the Daylight sensor have to be set at Disable. เมื่อจำเป็นต้องใช้ฟังก์ชันทิมมิง(ที่ 25% หรือ 50%) เซ็นเซอร์จะต้องถูกตั้งค่าไว้ที่ Disable

	1	2	3	4	
I	○	○	○	○	2Lux
II	○	○	○	○	5Lux
III	○	○	○	○	10Lux
IV	○	○	○	○	30Lux
V	○	○	○	○	50Lux
VI	●	●	●	●	Disable

on  
●  
↑  
☐  
↓  
○  
off

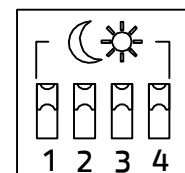

# PARAMETER SETTING OF MICROWAVE SENSOR

## การตั้งค่าของเซ็นเซอร์

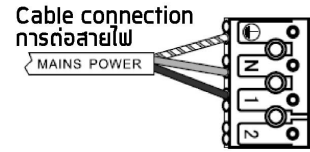
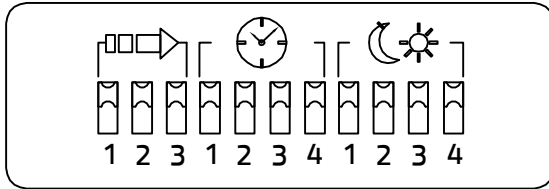

### • Detection range setting [sensitivity] การตั้งค่าระยะตรวจจับการเคลื่อนไหว

This determines the effective range of the motion detector set by DIP switches at the sensor itself, refer to figure. Note that reducing the sensitivity will also narrow the detection range.

โดยหลักการทำงานจะเป็นแบบจับการเคลื่อนไหว คือ ตัว sensor จะส่งคลื่น Microwave ออกมาและเมื่อมีการเคลื่อนไหว ในบริเวณรัศมีที่กำหนด การปรับตั้งไว้ คลื่น Microwave ก็จะสะท้อนกลับไปที่ตัวส่งเพื่อให้ sensor ทำงาน(ต้องมีการเคลื่อนไหว sensor จึงจะทำงานทุกฟังก์ชัน)

The following settings are available : ตั้งค่าการใช้งาน

- I-detection range 100%  
ปรับ Detection Area ไปที่ 100%
- II-detection range 75%  
ปรับ Detection Area ไปที่ 75%
- III-detection range 50%  
ปรับ Detection Area ไปที่ 50%
- IV-detection range 25%  
ปรับ Detection Area ไปที่ 25%
- V-detection range 10%  
ปรับ Detection Area ไปที่ 10%

Detection Area

	1	2	3	4	
I	●	●	●	●	100%
II	○	●	●	●	75%
III	●	○	●	●	50%
IV	●	●	○	●	25%
V	○	○	○	○	10%

on  
●  
↑  
○  
↓  
○  
off

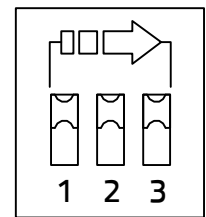

### • Time setting การตั้งเวลา

This determines the time at 100% level on motion detection and set with DIP switches at the sensor, refer to figure. The walk test is useful when installing the fittings to establish correct operation and range.

หลักการทำงาน คือเมื่อเราตั้งปรับสวิทซ์ตามที่เลือกไว้ เช่น 5s , 5, 15min อื่นๆ เมื่อไม่มีการเคลื่อนไหว ภายในระยะรัศมี ในระยะเวลาที่กำหนดไว้ เมื่อครบกำหนดเวลานั้นแล้ว Sensor ก็จะปิดการทำงาน รอจนกว่าจะมีการเคลื่อนไหวใหม่อีกครั้งจึงจะเริ่มทำงานใหม่

The following settings are available.การตั้งค่าหน่วยเวลา

- I -5S / 5 วินาที (walk test/ทดสอบเดินผ่าน)
- II-30S / 30 วินาที
- III-1 minutes / 1 นาที
- IV-5 minutes / 5 นาที
- V-15 minutes / 15 นาที
- VI-30 minutes / 30 นาที

Hold Time

	1	2	3	4	
I	●	●	●	●	5s
II	○	●	●	●	30s
III	●	○	●	●	1min
IV	●	●	○	●	5min
V	●	●	●	○	15min
VI	○	○	○	○	30min

on  
●  
↑  
○  
↓  
○  
off

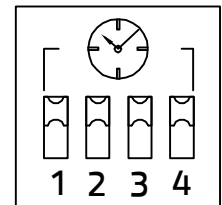

### • Light-control setting/การตั้งค่าการจับความสว่าง

This allows the sensor to switch the unit on when ambient light is either low daylight, twilight or after dark. It also allows the sensor to be disabled.

หลักการทำงาน คือเมื่อทำการปรับตั้งสวิทซ์เลือกค่าความสว่างตามที่เลือกไว้ เช่น 5Lux , 10Lux อื่นๆ เมื่อมีค่าความสว่างน้อยกว่าค่าที่เลือกไว้ และมีการเคลื่อนไหวภายในระยะรัศมีที่ปรับตั้งค่า Sensor ก็จะทำงาน (ถ้าไม่มีการเคลื่อนไหว sensor จะไม่ทำงาน) แต่เมื่อมีค่าความสว่างมากกว่าที่ไดตั้งไว้ เมื่อมีการเคลื่อนไหวในระยะตรวจจับ Sensor ก็จะยังไม่ทำงาน (ค่าความสว่าง Lux ในบริเวณนั้นมีมากกว่าที่ตั้งไว้)

The following settings are available./ตั้งค่าการใช้งาน

- I-2 lux darkness operation only  
เซ็นเซอร์จะเริ่มทำงานที่มีความสว่างน้อยกว่า 2 ลักซ์
- II-5 lux twilight operation  
เซ็นเซอร์จะเริ่มทำงานที่มีความสว่างน้อยกว่า 5 ลักซ์
- III-10 lux twilight operation  
เซ็นเซอร์จะเริ่มทำงานที่มีความสว่างน้อยกว่า 10 ลักซ์
- IV-30 lux daylight operation  
เซ็นเซอร์จะเริ่มทำงานที่มีความสว่างน้อยกว่า 30 ลักซ์
- V-50 lux daylight operation  
เซ็นเซอร์จะเริ่มทำงานที่มีความสว่างน้อยกว่า 50 ลักซ์
- VI-photocell disabled /เซ็นเซอร์ไม่ทำงาน

Daylight Sensor

	1	2	3	4	
I	●	●	●	●	2Lux
II	○	●	●	●	5Lux
III	●	○	●	●	10Lux
IV	●	●	○	●	30Lux
V	●	●	●	○	50Lux
VI	○	○	○	○	Disable

on  
●  
↑  
○  
↓  
○  
off

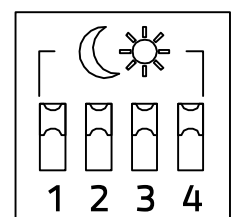

- ⚠ • Daylight sensor will be activated only when the Brightness setting is set at 0%

เดย์ไลท์เซ็นเซอร์จะทำงานเมื่อตั้งค่าความสว่างไว้ที่ 0% เท่านั้น

# MASTER/SLAVE FUNCTION/ระบบควบคุมการทำงานโดยโคมที่มีเซนเซอร์ 1 ตัว

## Option A/ตัวเลือกA

Controlled by using 1 luminaire with sensor to control luminaire without sensor up to 26 fittings.  
การใช้โคมที่มีเซนเซอร์หนึ่งตัว ควบคุมโคมแบบไม่มีเซนเซอร์ สามารถต่อพ่วงได้สูงสุด 26 โคม

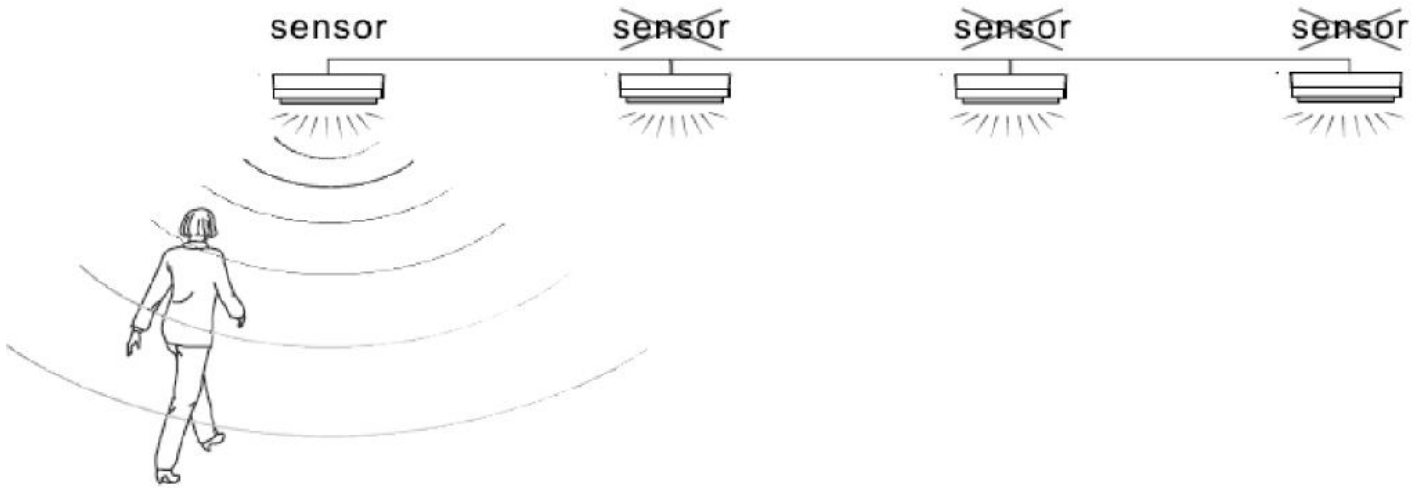

## Cable connection/การต่อสายไฟ

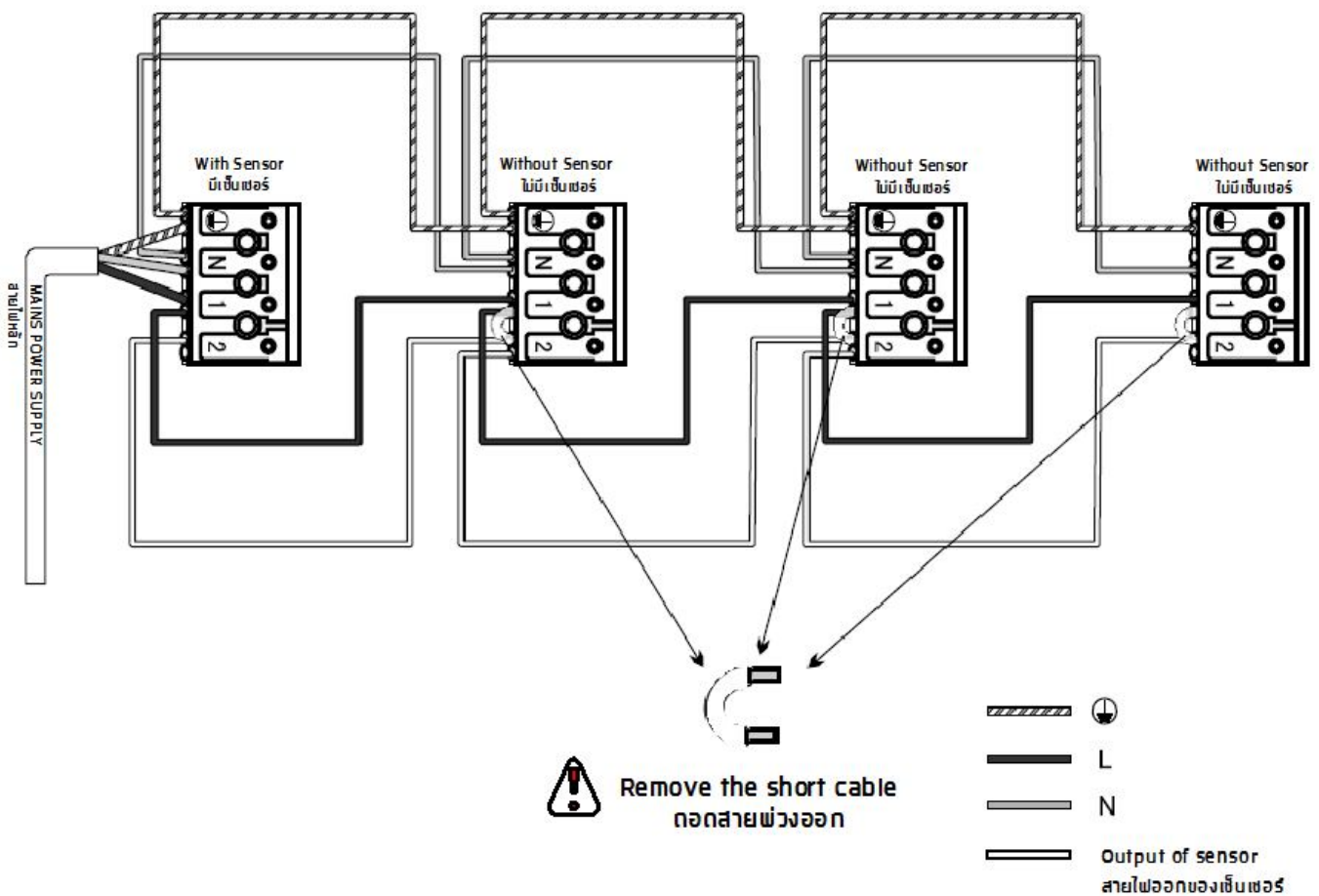

short cable must be removed to enable the function.  
ต้องถอดสายพ่วงออก เมื่อทำการต่อเชื่อมกับโคมที่มีเซนเซอร์

# MASTER/SLAVE FUNCTION/ระบบควบคุมการทำงานโดยโคมที่มีเซ็นเซอร์ 2 ตัว

## Option B/ตัวเลือก

Controlled by using 2 luminaire with sensor to control luminaire without sensor up to 26 fittings.  
การใช้โคมที่มีเซ็นเซอร์สองตัว ควบคุมโคมแบบไม่มีเซ็นเซอร์ สามารถต่อพ่วงได้สูงสุด 26 โคม

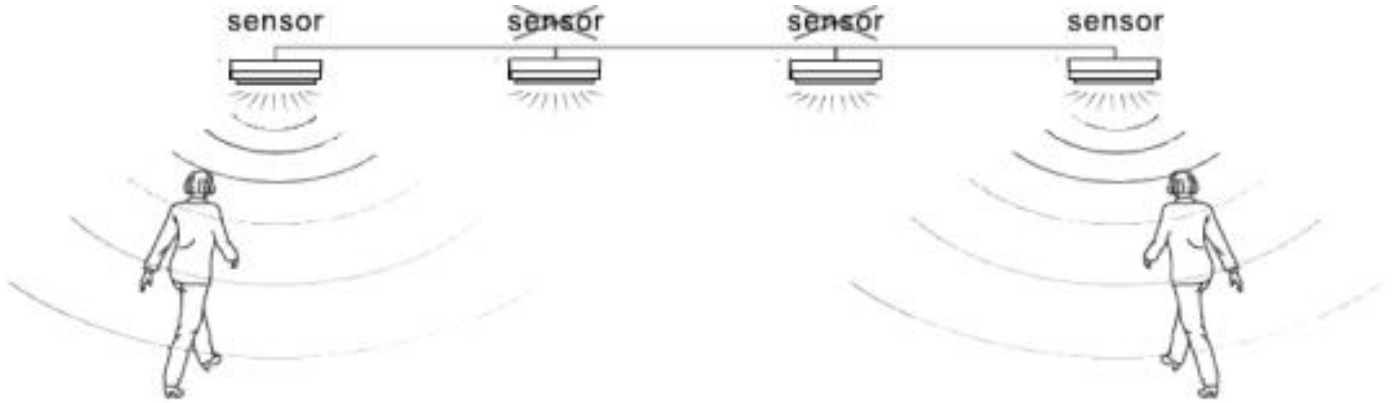

## Cable connection/การต่อสายไฟ

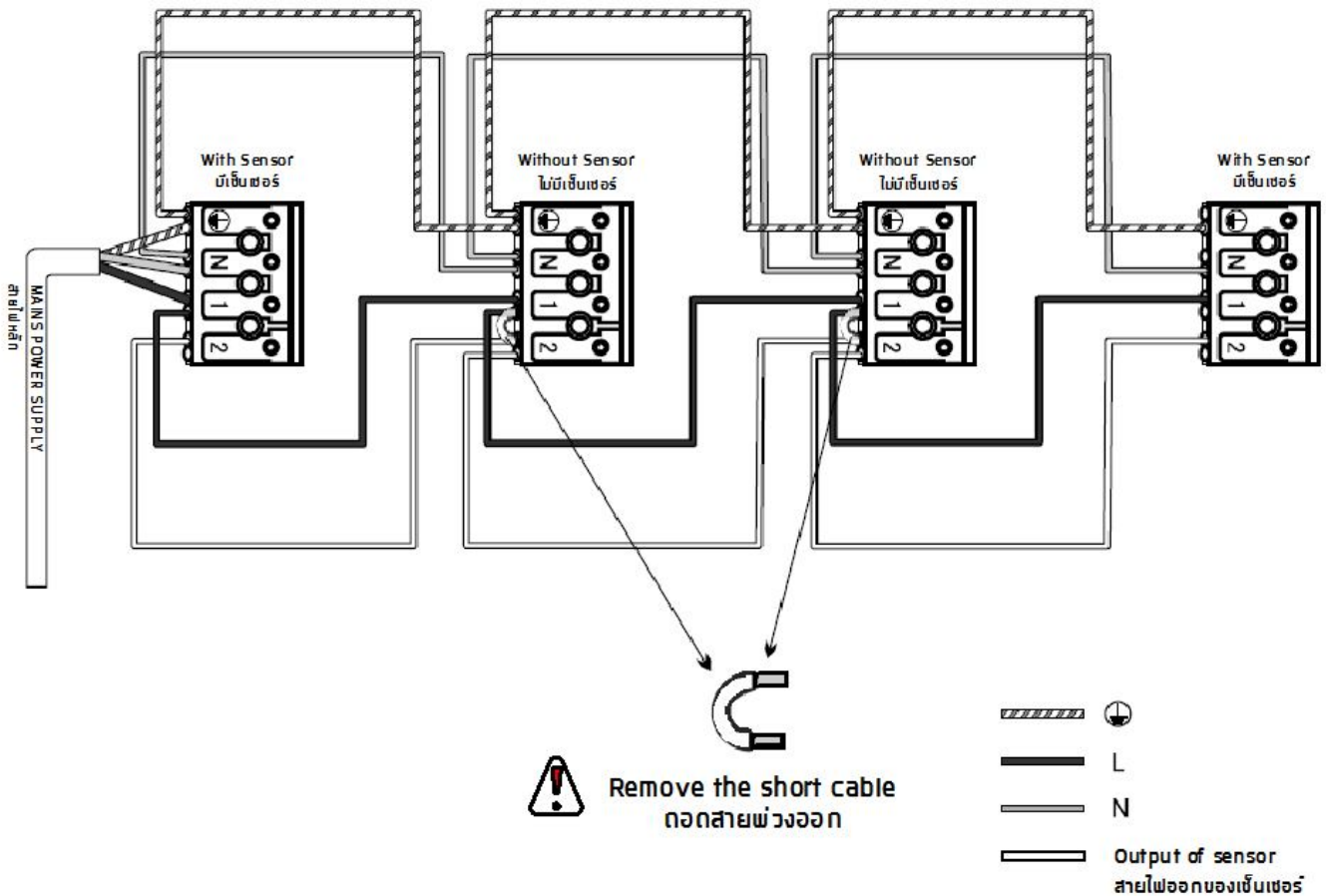

short cable must be removed to enable the function.  
ต้องถอดสายพ่วงออก เมื่อทำการต่อเชื่อมกับโคมที่มีเซ็นเซอร์